

Презентация ЗТИ

Наши преимущества

2026

История компании

ЗТИ – первая компания в России, которая в начале 2000-х наладила выпуск качественной производственной тары

На постсоветском пространстве конца 90-х эта отрасль полностью отсутствовала. Несколько устаревших заводов выпускали чрезвычайно некачественную тару, которая не соответствовала современным стандартам. Именно тогда выяснилось, что потери от некачественной упаковки составляют до 15% товарооборота - это течь, улетучивание, россыпь. Производители были постоянно в поиске емкостей для своей продукции.

Именно поэтому мы решили занять эту нишу и взяли курс на предельно высокую планку в отрасли, начав инвестировать в основные средства и инновационное оборудование

С тех пор и по сей день качество – основной ориентир нашей деятельности

ЗТИ сегодня не просто лидер отрасли, но и гарант технических и потребительских свойств своей продукции.

Сотрудники сертифицированных лабораторий ведут непрерывный процесс отслеживания всех параметров производимых изделий

Конкуренты появились гораздо позже, у них меньше опыта, они ориентируются и равняются на нас, но по-прежнему не имеют предприятий такого масштаба

Мы настолько верим в качество своей продукции, что планируем предложить ее на зарубежные рынки и составить достойную конкуренцию иностранным производителям упаковки

Посетив наш завод, Вы погрузитесь в производственную атмосферу европейского уровня

Добро пожаловать в ЗТИ!



- 2001** Построен завод в Самаре и выпущен первый продукт
- 2004** Строительство новых производственных и складских корпусов
- 2006** Создание контрольно-испытательной лаборатории
- 2007** Строительство новых производственных и складских корпусов и приобретение европейского оборудования
- 2008** Инновационные разработки
- 2009** Добровольная сертификация по требованиям ISO 9001:2008
- 2015** Построен завод ЗТИ в Новосибирске
- 2018** Построен завод ЗТИ в Московской области
- 2020** Строительство дополнительного склада в Москве
- 2022** Ассортимент расширен на 37 новинок продукции
- 2023** Приобретение большого количества нового оборудования
- 2024** Курс на устойчивое развитие
Мощный технологический рывок
- 2025** (робототехника, Логхаб, огромный парк новых машин)

Главное направление деятельности – ориентир на качество и передовые технологии - стали обязательной составляющей нашего бизнеса и определили нашу миссию



Наша миссия –
Производить качественную упаковку

Качество



Этапы достижения качества

Аналитика

Проектирование

Выбор производителя

Технологии

Контроль

Отдел развития

Преимущества, которых нет у наших конкурентов!

В ЗТИ есть свой Отдел развития!

- ✓ Постоянный поиск потребностей рынка
- ✓ Исследование версий
- ✓ Поиск производителей оборудования
- ✓ Разработка новинок
- ✓ Внедрение в производство



Проектирование

Преимущества, которых нет у наших конкурентов!

На стадии проектирования мы уже закладываем качество!

Чертежи создаются в соответствии с назначением и потребностями продукта с учетом возможных слабых зон конструкции

Конструктив наших изделий – результат огромного опыта ведущих европейских молдмейкеров, конструкторов и технологов

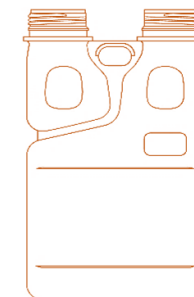
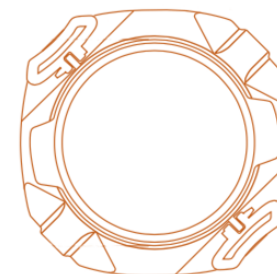
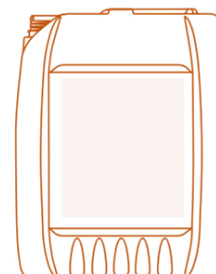
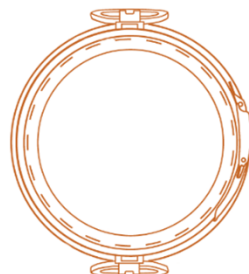
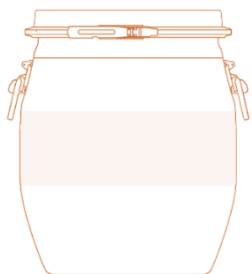

Выбор производителя оборудования – сложный дорогостоящий процесс



Maschinenbau und Vertriebs GmbH



Высокопроизводительные и надежные пресс-формы имеют высокий показатель смыкания, создают изделия без зазубрин и выступов с однородной поверхностью

Поддержка оборудования 24/7
Техобслуживание и ремонт осуществляется по протоколу оригинальными комплектующими.
Иначе говоря, наши машины ремонтируются в «официальном сервис-центре»



Наш выбор – лучшие производители оборудования и пресс-форм



Сырье

Генеральный поставщик – Сибур

Полиэтилен низкого давления (ПЭНД) – это полимер высокой плотности, получаемый реакцией полимеризации этилена при низком давлении. В стандартных условиях является твердым, жестким, сравнительно прозрачным веществом, используемым в качестве сырья для производства предметов как технического, так и бытового и назначения



Наш выбор – лучшие производители

Красители



Мы выбираем лучших поставщиков качественных красителей для производства ярких, красочных, привлекательных изделий, способных выгодно выделить Ваш продукт среди массы аналогов



Наш выбор – лучшие производители



Пожалуйста, помните!

Более 15% потерь продукта клиента
случается из-за упаковки низкого качества

Для клиента -
выбор правильного поставщика
тары – самый главный вопрос

Мы выявили основные проблемы тары, с которыми может столкнуться заказчик

На данный момент нашей лабораторией выявлено 58 дефектов производства, и
каталог постоянно пополняется

Что же говорить о простом оборудовании, не обладающим автоматическими и
контролирующими опциями...



Преимущества, которых нет у наших конкурентов!

ЗТИ инвестирует

Что мы делаем для того, чтобы наша тара оставалась самой лучшей на рынке?

Инвестируем в:

- ✓ Технологии, автоматизацию, инфраструктуру производства
 - ✓ Службу качества
 - ✓ Расширение производства
-

WDS, PWDS, SFDR

Технологии усиления уязвимых мест

Снижение веса изделий за счет трех систем распределения сырь

Системы WDS, SFDR и PWDS оптимизируют распределение сырь, направляя его в «проблемные» области заготовки, исключая уменьшения толщины стенок и углов готового изделия

WDS (Wall-thickness Distribution System) — система динамического распределения сырь по высоте заготовки

SFDR (Static Flexible Die Ring) — система статического радиального распределения сырь

PWDS (Partial Wall-thickness Distribution System) — система динамического радиального распределения

Бочка L Ring	Изделие ЗТИ	Изделие Конкурента №1	Изделие Конкурента №2
Масса, кг	7,8	8,5	9,02
Высота бочки, мм	935±5	924	945
Диаметр бочки, мм	581±5	596	585
Вместимость, дм ³	227±5	229,8	227,2
Сжатие, Н	16 500	13 869	9 898

По сжатию – средние данные за 2020г

Без применения системы



Форма изделия (поперечное сечение)

С применением системы



Форма изделия (поперечное сечение)

Принцип работы системы PWDS



WDS, PWDS, SFDR
Технологии усиления уязвимых мест

Разнотолщинность стенок приводит к ухудшению технико-физических свойств изделия



Скошенная
горловина



Вздутие стенок



Коробление
поверхности



Втягивание
стенок

Автоматизация производства Удаление облоя

На ЗТИ полностью автоматизированное удаление облоя из под ручек и с краев изделий – исключается человеческий фактор, когда облой удаляется канцелярским ножом и канистру «режут»

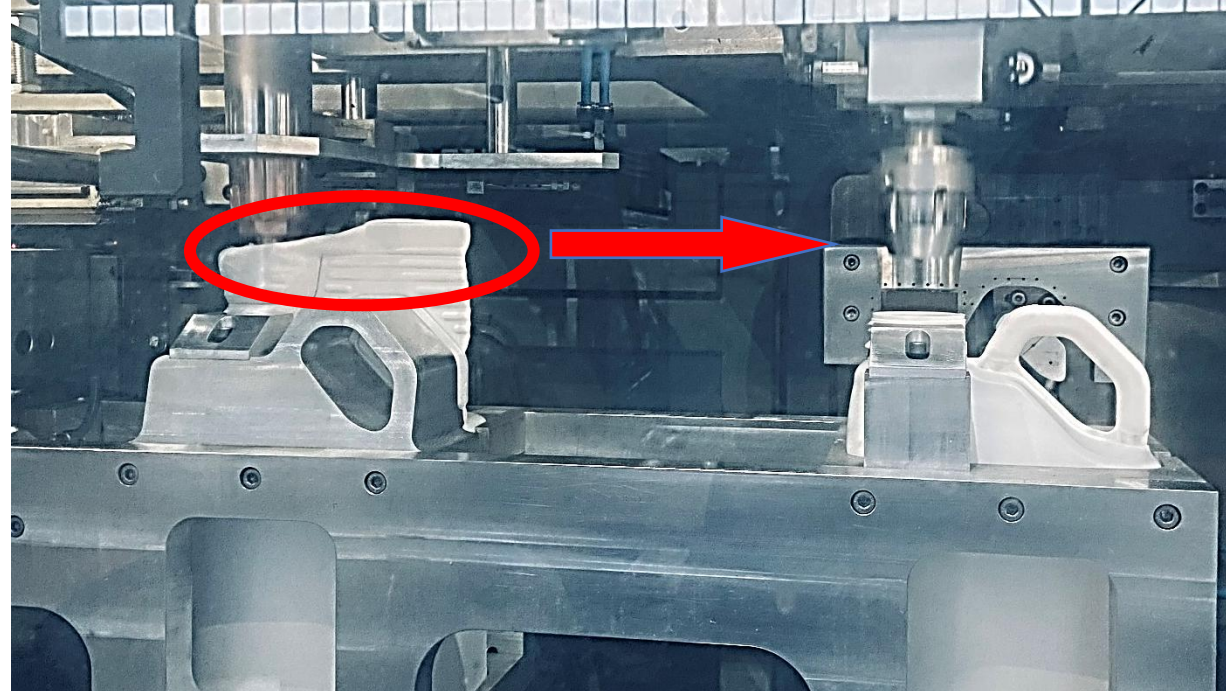

Ручное удаление облоя недопустимо

Возможность травмы
Риск пореза изделия
Отсутствие товарного вида (заусеницы, неровный срез)



Blue Air

Технология идеального внешнего вида

Это система осушения воздуха для исключения выпадения конденсата на поверхности пресс-формы

РЕЗУЛЬТАТ – идеально гладкая поверхность

Отсутствие данной технологии чревато шероховатой поверхностью изделия

РЕЗУЛЬТАТ – «шагреневая» поверхность, ухудшение товарного вида, невозможность клеить этикетки



Blue Air

Delta engineering

Системы контроля качества готового изделия

Это оборудование, которое устанавливается на наши машины для контроля веса и герметичности

Каждое производимое изделие проходит эту проверку



При выявлении отклонений по весу и герметичности, изделие автоматически отбраковывается

Delta engineering



Подготовка ВОДЫ

Оборудование

В производстве используется дистиллированная вода с добавлением ингибитора коррозии и биоцида от бактерий

В установке она охлаждается до +8С и поступает для производственного цикла

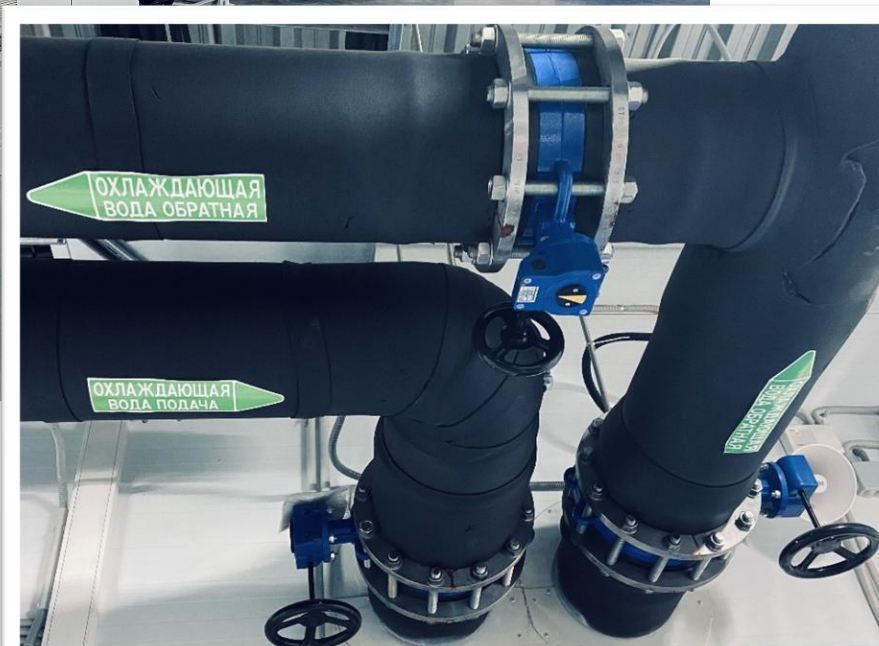

Подготовка воздуха



Оборудование пр-во Бельгия

Подается холодный осушенный воздух с необходимым давлением
Установлены дополнительные фильтры для очистки воздуха

Контроль качества

Входной контроль:

- ✓ сырья
- ✓ красителей
- ✓ добавок
- ✓ комплектующих

производится согласно нормативам по рабочей инструкции

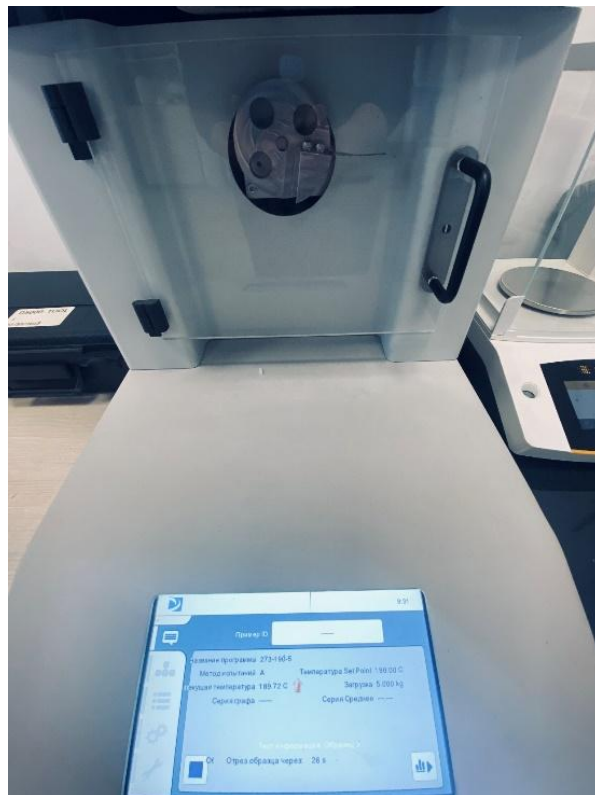

Для качественной проверки в лабораториях ЗТИ

имеется все необходимое оборудование

Входной контроль

Показатель текучести расплава (ПТР) – важнейший показатель качества полимерного сырья



Контроль качества продукции

Инженерами ОТК отбираются несколько изделий, произведенных за каждую рабочую смену

Детально оценивается:

- ✓ внешний вид
- ✓ масса изделий
- ✓ сопряжение тары и комплектующих
- ✓ определяется нагрузка начала деформации
- ✓ прочность тары при свободном падении



Контроль качества продукции

Раз в квартал по графику все выпускаемые изделия подвергаются проверочным испытаниям:

- ✓ Внешнего вида
- ✓ Геометрических размеров
- ✓ Толщины стенки
- ✓ Вместимости
- ✓ Массы
- ✓ Герметичности
- ✓ Прочности на удар при свободном падении
- ✓ На сжатие
- ✓ Прочности крепления ручек
- ✓ Стойкости к горячей воде
- ✓ Химической стойкости (реагенты, ацетон, спирт)
- ✓ Стойкости к растрескиванию
- ✓ Стойкости к проницаемости химических растворителей
- ✓ Теплостойкости
- ✓ Морозостойкости



Периодические испытания

Оценка удовлетворенности клиентов

Почему Вы покупаете пластиковую тару в компании "ЗТИ"?

99 ответов

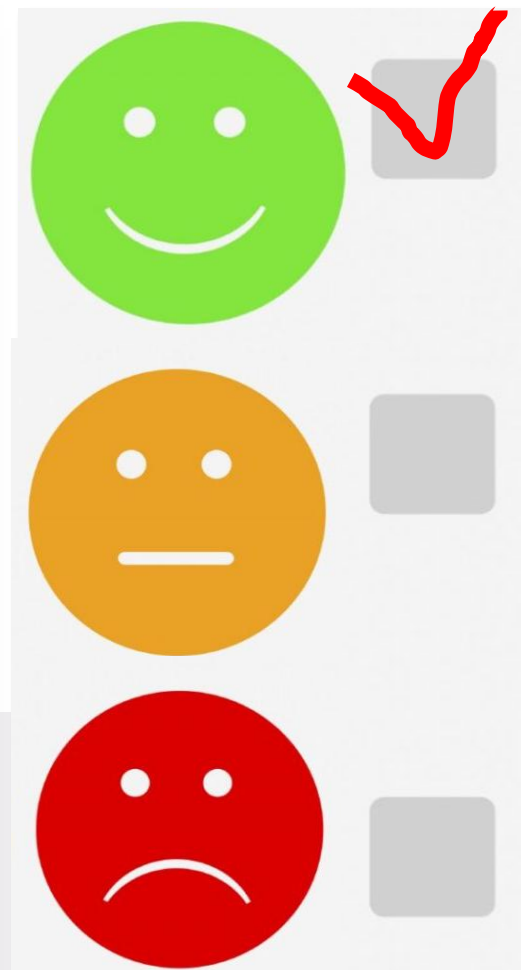
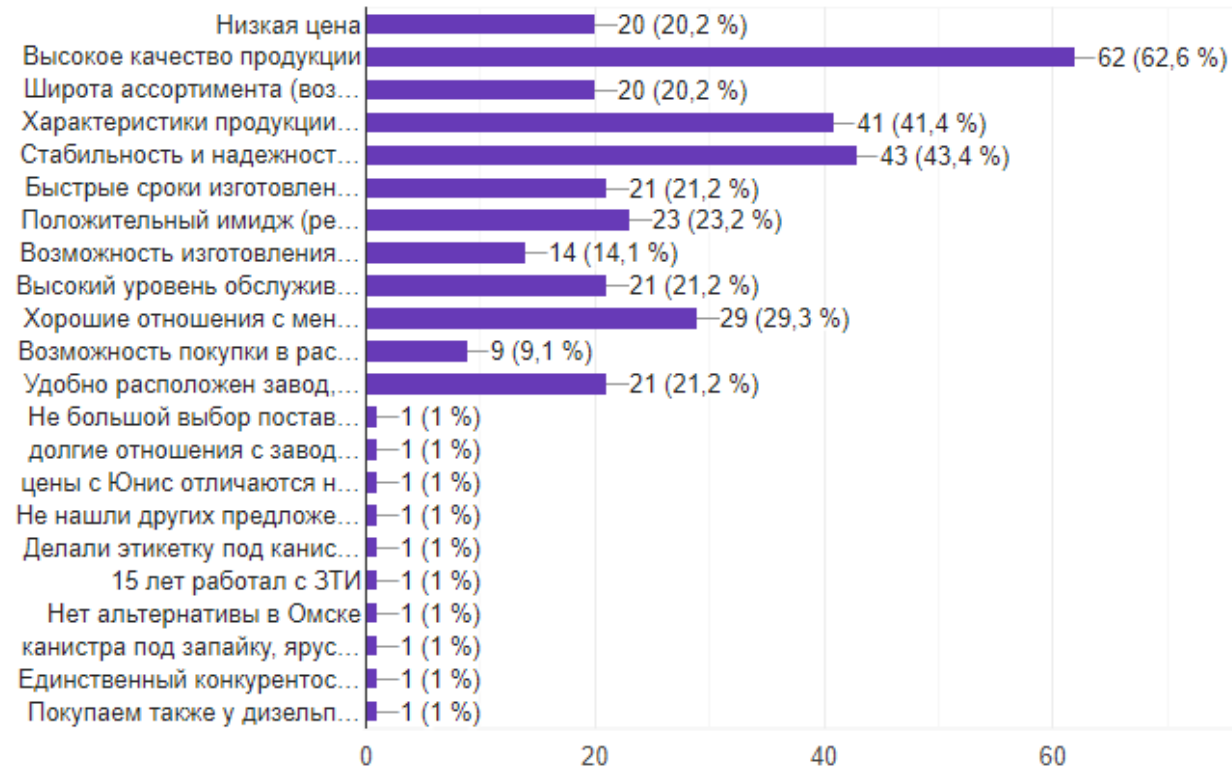

Ежеквартально сотрудники службы маркетинга методом онлайн анкетирования проводят анализ удовлетворенности всех клиентов

Помимо качества продукции по нескольким критериям оценивается уровень сервиса

Выбранная стратегия привела к успеху



- 3 производственные площадки в РФ
- Более 70 выдувных машин термопластавтоматов, литьевых машин и прочего оборудования
- Лабораторные комплексы
- 6 Га складских помещений
- Оборот в год более 9 млрд.руб
Более 13 тысяч фур отгружено в год
- Рост продаж – более 20% в год
- Производственная мощность общей переработки – 26 тысяч тонн ПЭНД в год
- Компания является крупным налогоплательщиком и стабильным работодателем. Общая численность персонала - более 700 человек
- Центры обучения и повышения квалификации

ЗТИ – ведущее предприятие в отрасли.
Доля рынка в РФ по основным группам выпускаемой продукции составляет 40% используемой в России и странах СНГ

Самара



Производственный комплекс центра Поволжского экономического района

- Самая опытная площадка ЗТИ
- Многофункциональное производство (сборка, литье, экструзия)
- Обеспечивает продукцией Приволжский и Уральский регионы

Новосибирск



Производственный комплекс в ПЛП Толмачево

- Присутствие в промышленном центре Сибири
- Эксклюзивное производство – многослойные канистры COEX
- Обеспечивает продукцией весь Сибирский федеральный округ

Московская область



Самый современный и перспективный

- Управляющая компания
- Производственная площадка европейского уровня
- Экологически чистое производство
- Высокие показатели энергоэффективности систем и процессов



Все заводы ЗТИ

построены по принципу ответственного производства с нулевого цикла, на собственных земельных участках

Динамика ЗТИ на 2026 год



Оборот в год, руб

Более 9,8 млрд. руб.



Выпускаем/отгружаем единиц продукции в год, шт

Канистры – более 53 млн. шт
Бочки – более 1,5 млн. шт
Флаконы и бутылки – около 34 млн. шт



Постоянный рост кол-ва выпускаемой продукции, %%

По разным категориям продукции рост от 5% до 30% в год



Отгружено машин/фур в год

Более 13,5 тыс.



Кол-во контрагентов в базе

Более 8000 клиентов,
в том числе:
1500 клиентов работают с нами более 5 лет
около 500 клиентов – более 10 лет



Кол-во отгруженных контрагентов ежегодно

Более 2400 клиентов
Среди них лидеры отраслей: Нефтедобыча, Производство моторных масел, Бытовая химия, Агрохимия, ЛКМ и строительные материалы, все крупнейшие сети DIY



Оборудование

Более 70 выдувных машин на 3-х производственных площадках,
производство 24/7

Динамика производственных мощностей ЗТИ 2012-2025



Оборот в 2025г
– Более 9,8 млрд.руб.

Партнеры ЗТИ

Сегодня на рынке пластиковой тары только мы можем выполнить заказы крупнейших компаний всех отраслей промышленности

- ✓ Ведущие компании в химической, нефтехимической, пищевой, фармацевтической отраслях
- ✓ Предприятия, поставляющие свою продукцию на экспорт и на современные нишевые рынки
- ✓ Наши ближайшие новинки - решения для косметического, пищевого и фармацевтического рынков, а также для рынка бытовой химии
- ✓ В планах – розничное направление



Почему с нами работают



Поставки

Надежность и стабильность



Качество

стабильное



Более 50

Регулярных наименований



Более 40

новых наименований



Все заводы ЗТИ

построены по принципу ответственного
производства



СКС

Центр обслуживания
клиентов



Индивидуализация
продукта

Стабильность поставок



Удобство для клиентов с широкой географией производств:

- Три производственных площадки в РФ: г. Самара, г. Новосибирск, г. Москва
- В ближайшей перспективе – завод на юге России
- Более 5,5 ГА складских помещений

Взаимозаменяемость

На всех наших заводах одинаковое оборудование и ассортимент, что является страховкой в случаях ремонта или ТО оборудования

Лояльным клиентам обеспечиваем товарные остатки при совместном планировании производства



ЛОГХАБ ЗТИ

- Автоматизация процессов
- Планирование отгрузок

<https://loghub.zti.ru/>

Собственный логистический хаб ЗТИ

Гарантируем стабильные поставки — у нас выстроена собственная система доставки с привлечёнными проверенными перевозчиками

Широкий ассортимент

Возможность приобрести всю
необходимую тару одним месте

- Самые востребованные позиции тары в регулярном ассортименте
- Расширяем ассортимент. Закуплено оборудование, пресс-формы, заключены контракты
- Новинки - емкости для пищевой, косметической продукции и для бытовой химии
- Объем от 0,1 до 262 литров

Мы ценим время наших
клиентов

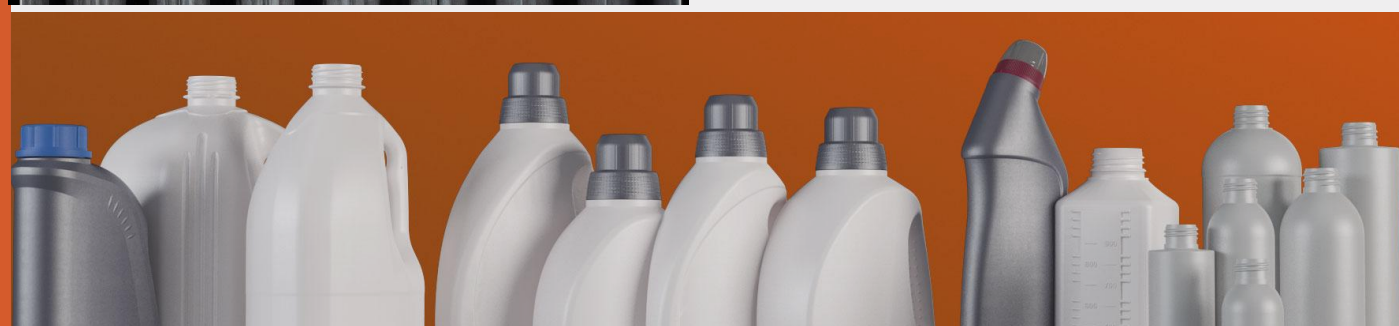



ИНДИВИДУАЛИЗАЦИЯ

- Любой цвет изделия
- Ваш логотип на изделии
- Шкала визуального контроля уровня жидкости
- Некоторые виды пластиковой тары не имеют аналогов в России и странах СНГ

ЭКОЛОГИЧНАЯ УПАКОВКА

- 100% перерабатываемая упаковка-чистый полиэтилен
- Многоразовое применение
- Современные промышленные экологические стандарты производства
- Высокая прочность с использованием меньшего количества пластика

КАЧЕСТВО

- Европейское оборудование
- Технологии WDS, PWDS, SFDR, Blue Air
- Система контроля качества каждого изделия
- Сохранение исходного класса чистоты продукта внутри

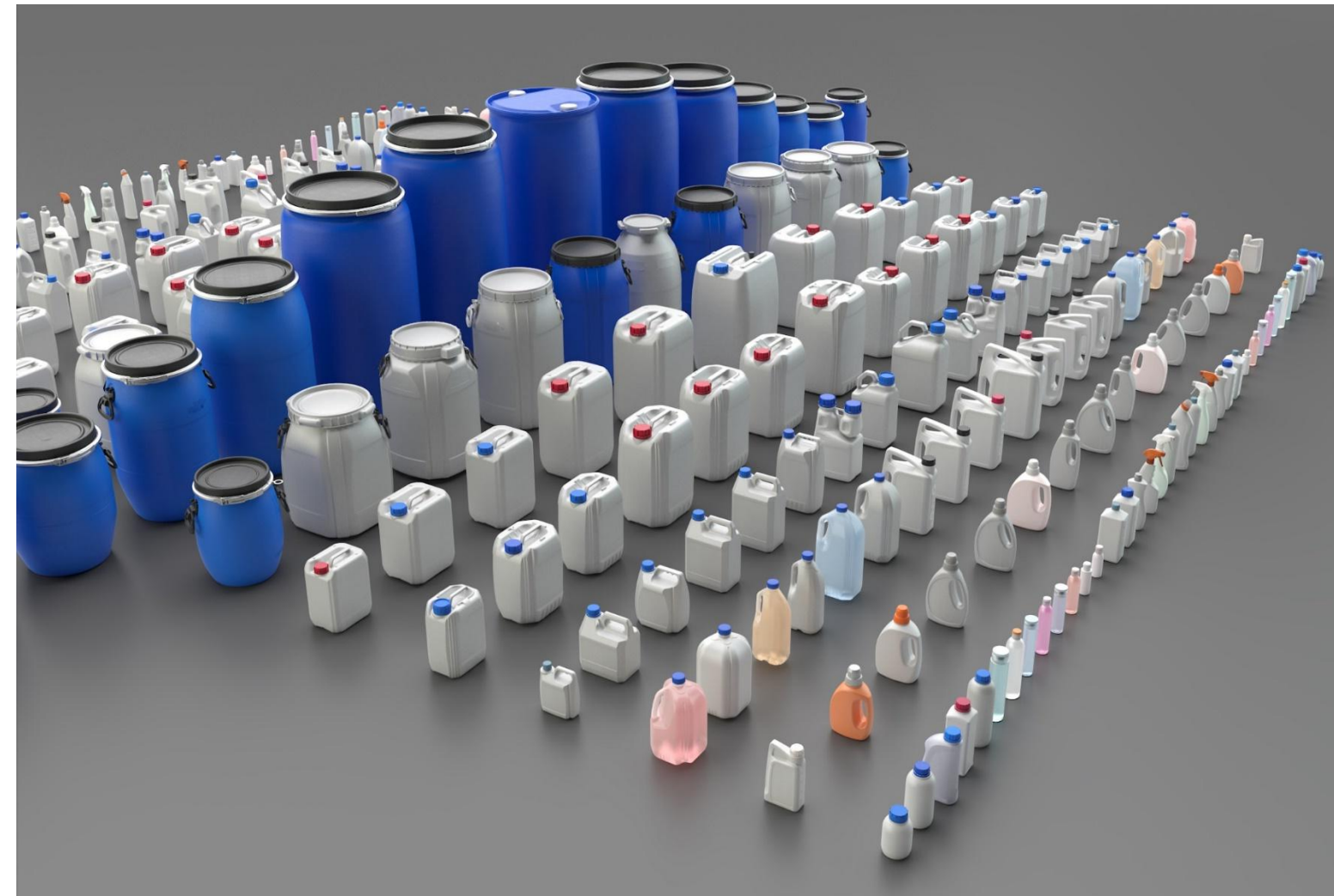

5 категорий товаров:

- Бочки, баки, бидоны
- Канистры
- Флаконы, бутылки
- Банки (NEW)
- Аксессуары

2 материала изготовления:

- ПЭНД
- ПЭТ

Ассортимент

- Более 300 наименований

Объемы

- от 0,1 до 262 литра

Структура продаж по категориям товара

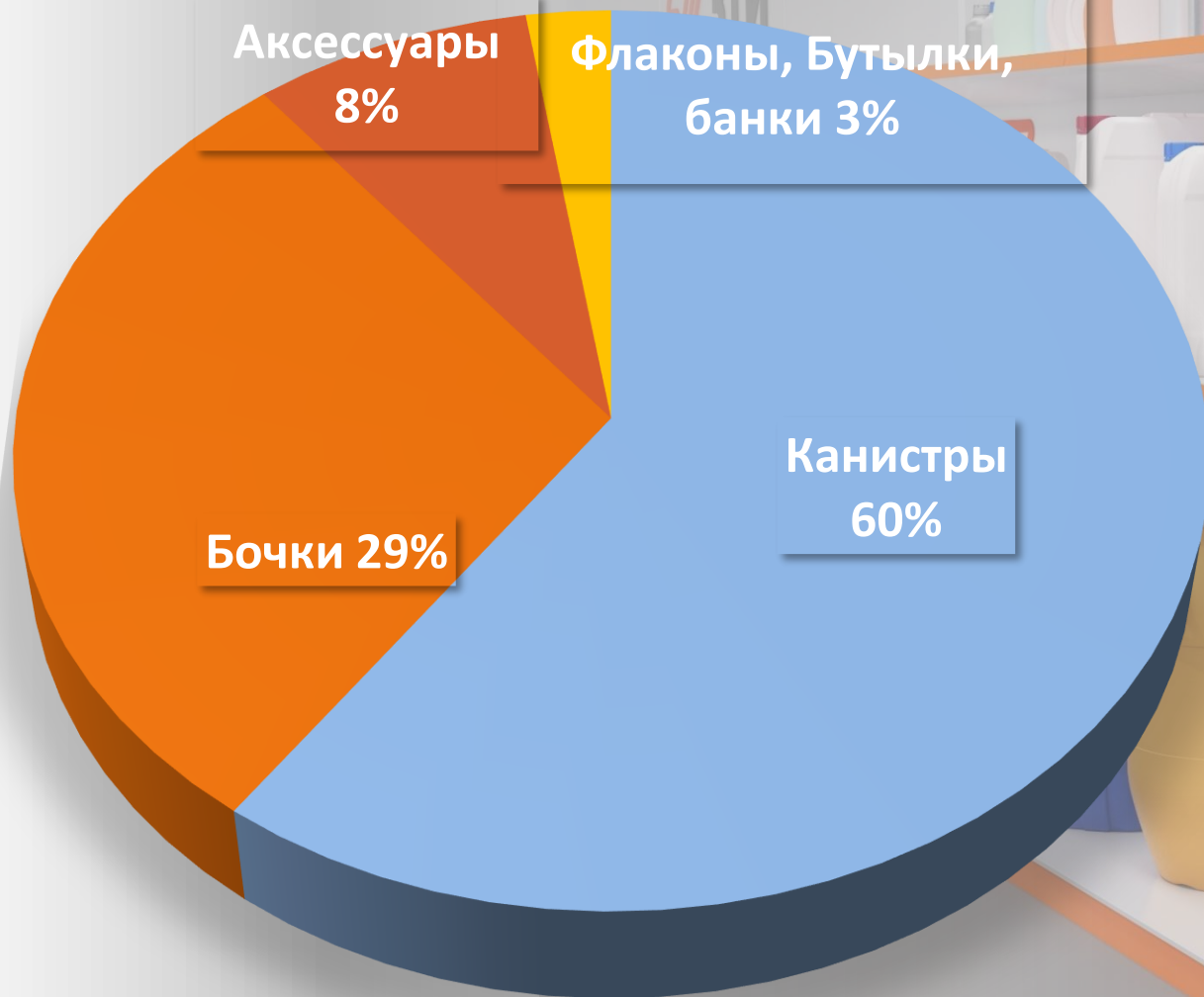

Индивидуализация Вашего продукта



Наличие
Вашего логотипа
на изделии



Нанесение логотипа
на индукционную
запайку

Возможен индивидуальный
дизайн клиента (пресс-форма)

Тампопечать
Вашего бренда
на крышке

Другая горловина

Уникальный
цвет изделия
и крышки

Шкала
визуального контроля
уровня жидкости

Другой вес изделия



ИНДИВИДУАЛЬНЫЕ РЕШЕНИЯ



- **НАНЕСЕНИЕ ЛОГОТИПА на корпус изделия И ИЗМЕНЕНИЕ ЦВЕТА ИЗДЕЛИЯ**

Позволяет обеспечить эксклюзивность бренда, одновременно исполняя функцию защиты от фальсификации упаковки и конечного продукта

- **ИЗМЕНЕНИЕ МАССЫ ИЗДЕЛИЯ**

Предоставляем возможность подбора веса по индивидуальным физико-механическим параметрам



- **НАНЕСЕНИЕ ЛОГОТИПА НА КРЫШКУ**

- **КОМПЛЕКТАЦИЯ КРЫШЕК РАЗЛИЧНЫХ РАЗМЕРОВ УПЛОТНИТЕЛЯМИ С МЕТАЛЛИЧЕСКОЙ ФОЛЬГОЙ ДЛЯ ИНДУКЦИОННОГО ЗАПАИВАНИЯ ГОРЛОВИНЫ**

Позволяет снизить риск фальсификации вашего продукта, при этом сохраняя полную герметичность упаковки. Нанесение фирменного логотипа компании на внешнюю сторону металлического уплотнителя повысит степень защиты вашего продукта и узнаваемость бренда



- **ИЗГОТОВЛЕНИЕ МЕРНОЙ ПОЛОСЫ**

Это дополнение уже много лет является неотъемлемой частью дизайна канистр нашего производства, показывает уровень продукта в упаковке, что, несомненно, повысит лояльность конечного потребителя

IN-HOUSE PRODUCTION

Производство тары на площадке производителя продукта

- Изготовление тары в соответствии с планом выпуска продукта клиента — непосредственно **«за стенкой»**
- К услугам клиента — **экспертиза ЗТИ**, оборудование, сырье, технологии, специалисты
- **Контракт — от 3 лет**



Почему с нами работают крупные компании

- **Неограниченные производственные мощности**
Возможность изготовления больших партий товара стабильного качества
- **Одинаковая тара может поставляться на все заводы** клиента сразу со всех наших площадок. Крупные компании не придут к любому производителю, потому что у них твердые обязательства перед своим производством и своими заказчиками
- **Огромные складские площади** обеспечивают запас товара
- **Отсрочка платежа**
- **Персональный менеджер**
- **Индивидуальный дизайн** (пресс-форма)
- **Идеи клиента** по созданию перспективных новинок за наш счет



Мы готовы инвестировать

- ✓ В фасовочное оборудование клиента
- ✓ В новый перспективный дизайн упаковки
- ✓ В расширение своих производственных мощностей

Почему с нами работают предприятия малого и среднего бизнеса

- **Большие складские площади** – быстрые поставки со склада
- Отпускаем товар мелкими партиями
- Работаем напрямую **без посредников** (отдел по обслуживанию МК)
- **Удобная география**
Региональные дистрибьюторы и в планах - собственные склады
- **Инвестиции** в перспективное производство клиента
- **Без оплаты отгружаем** готовую продукцию на ответственное хранение на склад Заказчика
- **Инвестирование в модернизацию** бизнеса клиента. Работа на перспективу – готовы «вырастить» себе партнера



Мы работаем с разными категориями клиентов!

Перспективы



- ✓ Покупаем дополнительное оборудование
- ✓ Развиваем перспективные направления
- ✓ Строим заводы и склады
- ✓ Выходим на новые рынки
- ✓ Начинаем экспортировать



Мы всегда готовы к установке нового оборудования. Наши мощности это позволяют

НОВИНКИ

Канистра GF 50 литров

- ✓ Универсальная, безопасная и удобная тара
- ✓ Для хранения и транспортировки широкого спектра жидкостей
- ✓ Возможность персонализации объемным логотипом



НОВИНКИ

Канистра LX 22 литра

- ✓ Наличие дополнительной горловины
- ✓ Удобная ручка
- ✓ Многослойная конструкция



УНИВЕРСАЛЬНАЯ
КАНИСТРА
С СИСТЕМОЙ
«АНТИБУЛЬК»



НОВИНКА

«АВАНТАЖ»

- ✓ Для бытовой химии
- Линейка из 3 наименований
- Объемы: 2л; 3л; 5л
- Двойная крышка

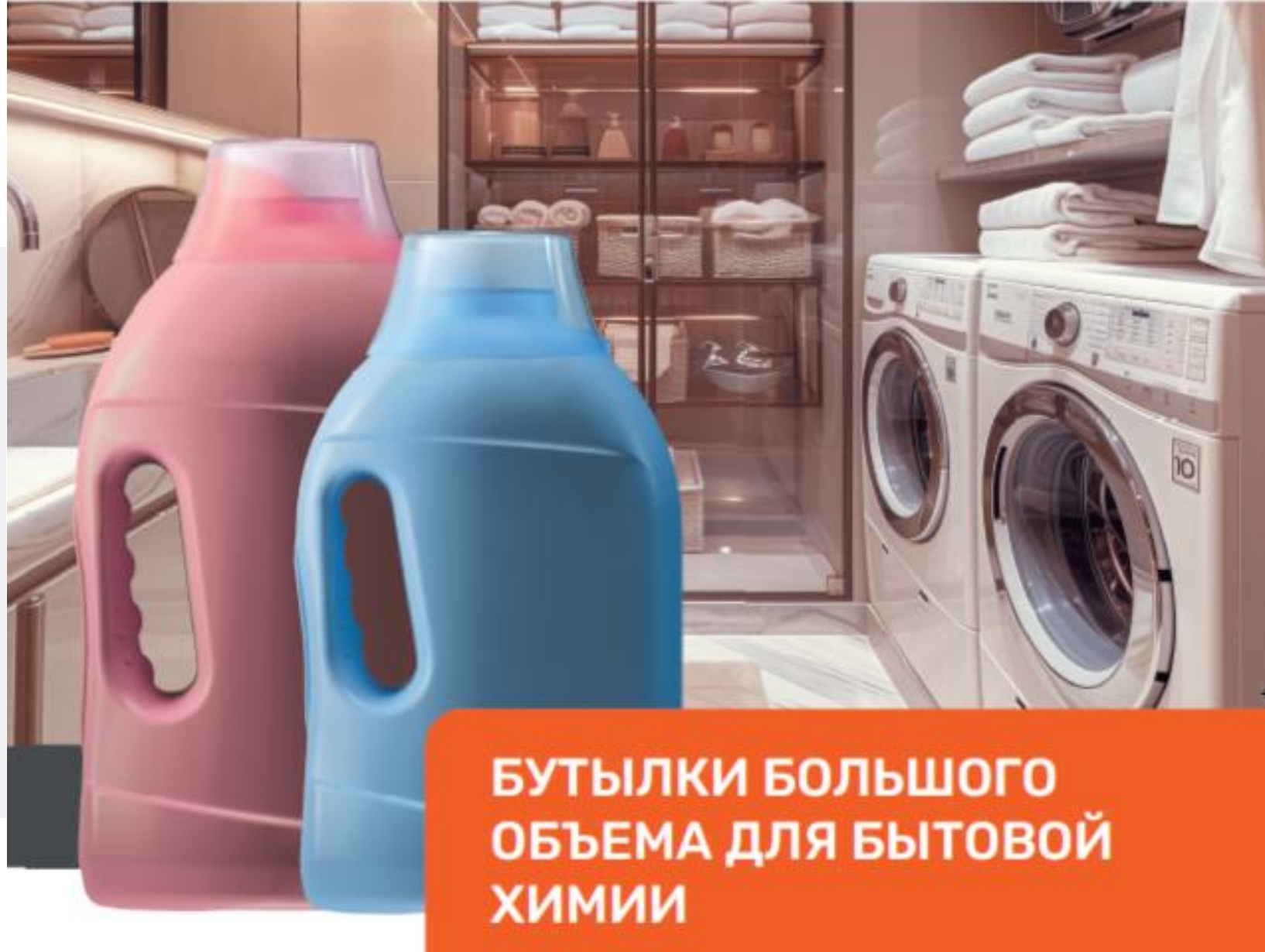

**БУТЫЛКИ БОЛЬШОГО
ОБЪЕМА ДЛЯ БЫТОВОЙ
ХИМИИ**

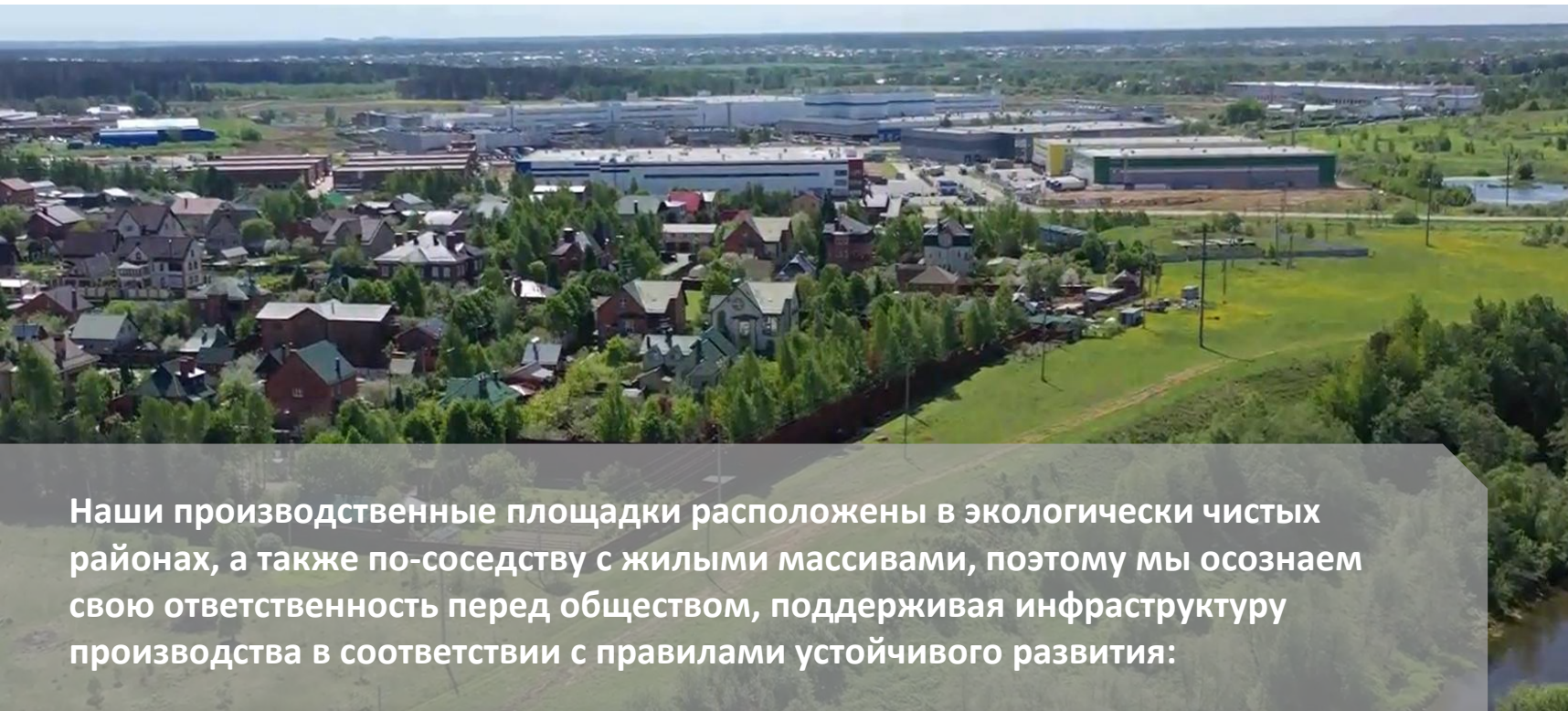

Наши производственные площадки расположены в экологически чистых районах, а также по-соседству с жилыми массивами, поэтому мы осознаем свою ответственность перед обществом, поддерживая инфраструктуру производства в соответствии с правилами устойчивого развития:

- Снижаем вес изделия, используя меньше пластика
- Используем свое вторичное сырье, практикуя безотходное производство
- Создаём перерабатываемую упаковку, пригодную для многоразового применения
- Минимизируем количество потребляемой энергии на производстве
- Согласно нормативам, уровень выбросов заводов ЗТИ в атмосферу в сотни раз ниже предельно допустимых норм



УГЛЕРОДНЫЙ СЛЕД

– это совокупность всех воздействий на окружающую среду, произведённых прямо и косвенно человеком, организацией, мероприятием или продуктом при производстве, потреблении/использовании продуктов питания, топлива, промышленных товаров, материалов, древесины, дорог, зданий, транспорта и различных услуг

Мы заботимся об окружающей среде
и о будущих поколениях

БЕЗОТХОДНОЕ ПРОИЗВОДСТВО

- Все отходы производства изделий, снова дробятся и возвращаются в производственный цикл
- Вся используемая в производстве пленка собирается и направляется на вторичную переработку, снова возвращаясь к нам готовой к использованию
- Бумагу и картон мы также отдаем на переработку
- «Пыль», которая остаётся на фильтрах после дробления пластиковых отходов, мы собираем и отправляем на производство регранулята - готовых новых гранул для производства нашей продукции



СНИЖЕНИЕ ВЕСА ИЗДЕЛИЙ (использование меньшего количества пластика)

• За счет оптимизации конструкции изделия

Компания ЗТИ работает с ведущими европейскими специалистами в области промышленного дизайна.

При разработке дизайна, конструкторы в первую очередь учитывают принцип надежности и удобства для клиентов, что позволило нам создать изделия, обладающие уникальными потребительскими свойствами.

Запатентованные оптимизированные формы с ребрами жесткости обеспечивают уникальные физико-механические характеристики наших изделий.

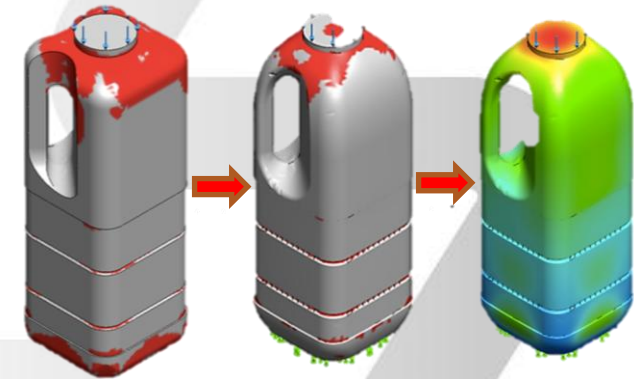

• За счет трех систем распределения сырья

Системы WDS, SFDR и PWDS оптимизируют распределение сырья, направляя его из зон с избыточным утолщением в «проблемные» области заготовки, исключая критические уменьшения толщины стенок и углов готового изделия.

WDS (Wall-thickness Distribution System) — система динамического распределения сырья по высоте заготовки.

SFDR (Static Flexible Die Ring) — система статического радиального распределения сырья.

PWDS (Partial Wall-thickness Distribution System) — система динамического радиального распределения.

Принцип работы системы PWDS

Без применения системы



С применением системы



Форма изделия (поперечное сечение)



Форма изделия (поперечное сечение)

ТРЕНД НА ЭКОЛОГИЮ

НОВИНКА!

КАНИСТРА МНОГОСЛОЙНАЯ КОСМОС 21,5Л



Еще один продукт с использованием переработанного сырья

Мы запустили в производство новый продукт на рынке промышленной тары многослойную канистру Космос 21,5л серия 3 – это упаковка, произведенная методом трехслойной соэкструзии на ультрасовременном европейском оборудовании.

«КОСМОС»

Наличие среднего слоя в канистре расширяет возможности для производства экологичной упаковки и способствует увеличению процента внесения вторичного сырья. Данная тара отлично подойдет для розлива продуктов с ЭКО-позиционированием.

Преимущества многослойной канистры:

- ✓ Экологичное позиционирование продукта
- ✓ Стабильность качества упаковки
- ✓ Подходит для розлива широкого спектра веществ, так как внутренний 3-слой состоит только из первичного сырья
- ✓ Защита веществ от взаимодействия с окрашенной упаковкой. Внутренний слой не содержит красителей
- ✓ Экономия красителя, за счет снижения процента ввода. Краситель вводится только в два слоя
- ✓ Защита веществ от УФ-лучей за счет возможности внесения в средний слой черного красителя при необходимости

ГАБАРИТНЫЕ РАЗМЕРЫ*

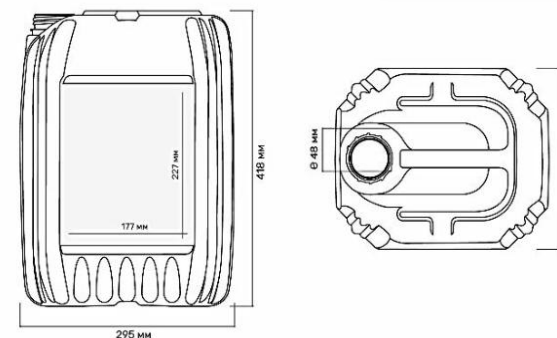

* На чертежах обозначен внутренний диаметр горловины. Точные габариты изделий уточняйте у менеджера.



Отсканируйте QR-код, чтобы ознакомиться с нашим интерактивным каталогом на www.zti.ru

ТАБЛИЦА С ХАРАКТЕРИСТИКАМИ:

МОДИФИКАЦИЯ	21,5 л (СЕРИЯ 3)
Вместимость до перелива, л**	21,6
НОРМА ЗАГРУЗКИ ПУСТОЙ ТАРЫ, ШТ	
Автофура, 82 м³	2 900

КОМПЛЕКТУЮЩИЕ:

Стандартные комплектующие

Варианты комплектации крышек



ТРЕНД НА ЭКОЛОГИЮ

Новинка



Еще один продукт
с использованием
переработанного сырья

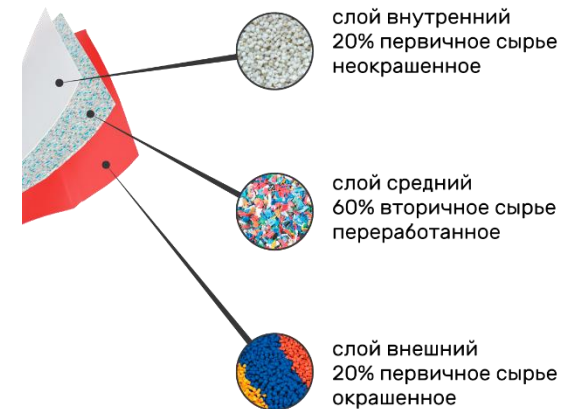

«Антибульк» предотвращает образование вакуума и облегчает растаривание

Удобная ручка сверху - облегчает захват и манипуляции с канистрой

Вытянутая форма и низкий центр тяжести - устойчивость, удобно переносить и хранить

- Система «антибульк»
- Эффективная логистика

https://rutube.ru/video/private/bc6d504289544729f537d05acdcf35cc/?p=2kil_ALi92ltgynoNZ_aQg



ТРЕНД НА ЭКОЛОГИЮ

Наша перспектива

- ✓ Бутылка ультралегкая «Галлон» 3,78 л. и 4 л.
- ✓ Легкая бутылка «Эрго» 4,7л. и 5л.
- ✓ Легкая молочная бутылка 2 литра
Адаптируется к молочным линиям розлива в ПЭТ



БУТЫЛКИ ЛЕГКИЕ ДЛЯ ПИЩЕВОЙ
И НЕПИЩЕВОЙ ОТРАСЛИ

Что планируем в будущем

Сбор использованной тары

Сбор собственной пластиковой упаковки с крупных промышленных объектов для дальнейшей его переработки

В будущем рассматриваем возможность сбора и переработки любой пластиковой тары



Сбор использованной тары

Выгоды для социально- ответственных компаний

Выбирая работу с ЗТИ клиент получает:

- ✓ 100% перерабатываемую упаковку для своего продукта
- ✓ Сокращение потребления пластика
- ✓ Поставщика, работающего по принципам ответственного производства

Повышение продаж клиента за счёт:

- ✓ Дифференциации своего продукта на полке
- ✓ Имиджа социально-ответственной компании
- ✓ Имиджа эко-продукта
- ✓ Используя в производстве изделия меньшее количество сырья, мы снижаем себестоимость изделия и готовы предложить нашим клиентам самые выгодные цены без потери качества





Рады сотрудничеству!

