



КАНИСТРА МНОГОСЛОЙНАЯ КОСМОС 21,5л



**СПЕЦИАЛЬНО РАЗРАБОТАННЫЙ ДИЗАЙН
ДЛЯ ЛУЧШИХ ФИЗИКО-МЕХАНИЧЕСКИХ
ХАРАКТЕРИСТИК**



ЭКОЛОГИЧНАЯ УПАКОВКА



**УСТОЙЧИВЫЙ ШТАБЕЛЬ БЕЗ ПРИМЕНЕНИЯ
ПРОКЛАДОЧНОГО МАТЕРИАЛА**



Отсканируйте QR-код,
чтобы ознакомиться
с нашим интерактивным
каталогом на www.zti.ru

Мы запустили в производство новый продукт на рынке промышленной тары многослойную канистру Космос 21,5л серия 3 – это упаковка, произведенная методом трехслойной соэкструзии на ультрасовременном европейском оборудовании.

Наличие среднего слоя в канистре расширяет возможности для производства экологичной упаковки и способствует увеличению процента внесения вторичного сырья. Данная тара отлично подойдет для розлива продуктов с ЭКО-позиционированием.

Преимущества многослойной канистры Космос 21,5л:

- Экологичное позиционирование продукта, за счет увеличения процента использования вторичного сырья в среднем слое
- Стабильность качества упаковки, за счет первичного сырья в наружном и внутреннем слое, который создает стойкий каркас и не позволяет изменять технологические параметры канистры не зависимо от процента ввода вторсырья
- Подходит для розлива широкого спектра веществ, так как внутренний 3-слой состоит только из первичного сырья
- Защита веществ от взаимодействия с окрашенной упаковкой. Внутренний слой не содержит красителей
- Экономия красителя, за счет снижения процента ввода. Краситель вводится только в два слоя
- Защита веществ от УФ-лучей за счет возможности внесения в средний слой черного красителя при необходимости

ОБЛАСТЬ ПРИМЕНЕНИЯ:



ЛАКО-КРАСОЧНЫЕ МАТЕРИАЛЫ



БЫТОВАЯ ХИМИЯ



ПИЩЕВЫЕ ПРОДУКТЫ



АГРОХИМИЧЕСКАЯ ПРОДУКЦИЯ



КИСЛОТЫ



ФАРМАЦЕВТИЧЕСКИЕ СРЕДСТВА



Декларация соответствия ТР ТС 005/2011 «О безопасности упаковки» для промышленной и пищевой продукции

ГАБАРИТНЫЕ РАЗМЕРЫ*

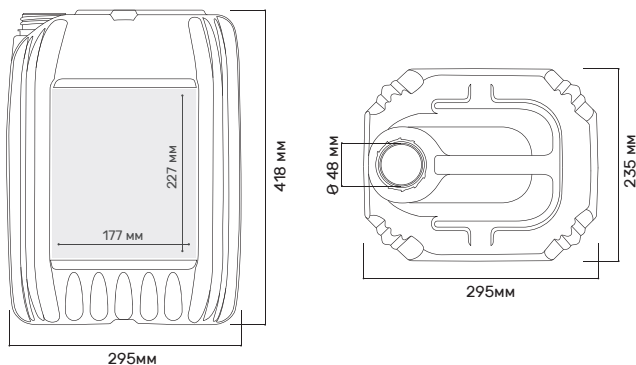

* На чертежах обозначен внутренний диаметр горловины
Точные габариты изделий уточняйте у менеджера



ТАБЛИЦА С ХАРАКТЕРИСТИКАМИ:

МОДИФИКАЦИЯ	21,5 л (СЕРИЯ 3)
Вместимость до перелива, л**	21,6

НОРМА ЗАГРУЗКИ ПУСТОЙ ТАРЫ, ШТ

Автофура, 82 м ³	21,5 л (СЕРИЯ 3) 2900
-----------------------------	-----------------------------

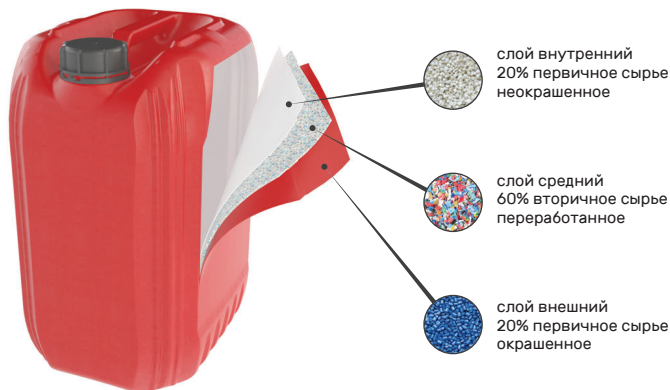
** допуск по вместимости до перелива +/-5%

ПРЕИМУЩЕСТВА:



КАЧЕСТВО

- Европейское оборудование
- Технологии WDS, PWDS, SFDR, Blue Air
- Система контроля герметичности каждого изделия
- Сохранение класса чистоты продукта внутри



ЭКОЛОГИЧНАЯ УПАКОВКА

- 100% перерабатываемая упаковка
- Многоразовое применение
- Современные промышленные экологические стандарты производства
- Высокая прочность с использованием меньшего количества пластика



ИНДИВИДУАЛИЗАЦИЯ

- Любой цвет изделия и крышки по шкале RAL
- Ваш логотип на изделии
- Тампопечать вашего логотипа на крышке
- Ваш логотип на индукционной запайке
- Шкала визуального контроля уровня жидкости



КОМПАНИЯ «ЗТИ ГРУПП»

— лидер отрасли промышленной упаковки. Мы предлагаем нашим клиентам индивидуальные упаковочные решения, которые максимально раскрывают потенциал их продуктов

ВОЗМОЖНОСТИ ИНДИВИДУАЛИЗАЦИИ



КОМПЛЕКТУЮЩИЕ:

Стандартные комплектующие



Крышка К-60
d 60 mm

Варианты комплектации крышек



Клапан избыточного давления D-15, F-15, F-17



Сливной кран



Уплотнитель с индукционной запайкой

Нам доверяют:

 **ЗТИ** УПАКОВочные
РЕШЕНИЯ



... и многие другие – тысячи клиентов по десяткам отраслей



Почему нам доверяют компании с мировыми именами?

На постсоветском пространстве конца 90-х отрасль полиэтиленовой упаковки в России полностью отсутствовала. Именно поэтому в начале 2000-х мы наладили выпуск качественной производственной тары, взяв курс на предельно высокую планку в отрасли, начав инвестировать в основные средства и инновационное оборудование. С тех пор и по сей день качество – основной ориентир нашей деятельности

ЗТИ сегодня не просто лидер отрасли, но и гарант технических и потребительских свойств своей продукции. Мы настолько верим в качество тары ЗТИ, что планируем предложить её на зарубежные рынки и составить достойную конкуренцию иностранным производителям упаковки

Посетив наш завод, Вы погрузитесь в производственную атмосферу европейского уровня

Добро пожаловать в ЗТИ!

